

Elektro-Fettschmierpumpe Automatic Grease Lubricator

SSG-D-1L SSG-D-1L

SSG-D-1L

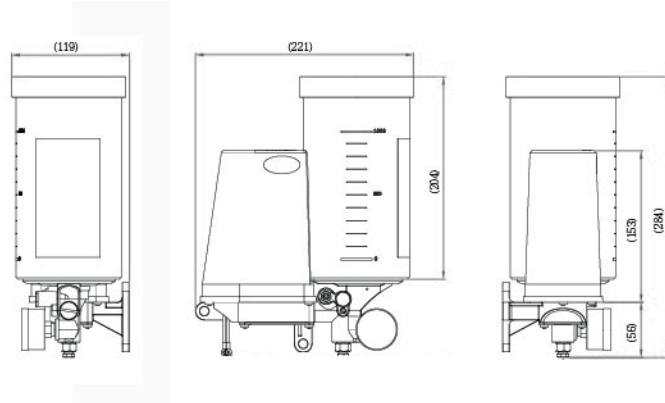

Die elektrische automatische Fettschmierpumpe SSG-D Serie wurde für Fettschmier-systeme entwickelt.

The electric automatic grease lubricator SSG-D series has been designed for grease lubrication systems.

- SSG-D arbeitet nach dem Prinzip der Widerstandschmierung.
- Die Pumpe wird über den Zeitschalter oder Regler der eingesetzten Maschinen gesteuert.
- Die Förderleistung beträgt mehr als 15 cc/min.
- Der Abgabedruck kann in einem Bereich zwischen 120-150 Bar eingestellt werden.
- SSG-D operates on the principle of resistance lubrication.
- The control of pump is via the timer or controller on the applied machinery.
- The discharge capacity is above 15 cc/min.
- The discharge pressure set-up range is between 12 ~ 15 MPa(120~150 kgf/cm²).

Artikel / Item	SSG-D-1L
System / System	Widerstand / Resistance
Verteiler / Distributor	DU-Serie
Spannung / Voltage(1Ph.)	24V DC
Leistung / Power (W)	93
Auslass / Output Bore	Ø6
Max. Druck / Discharge Pressure (Bar)	150
Fett / Grease	NLGI 00, NLGI 0, NLGI 1
Förderleistung / Output Volume (cc/min)	≥15
Niveauschalter / Float Switch	optional
Manometer / Pressure Gauge	ja / yes
Behälter / Tank (Liter)	1 Liter Kunststoff (transparent) Plastic (transparent)
Schutzklasse / Protection Class	IP 54
Netto Gewicht / Weight (kg)	2,1
Größe / Dimension (mm)	221x119x284